

# LF691 Datenblatt

DRUCKREGLER FÜR NIEDRIGEN DURCHFLUSS



● Gas ● Flüssig ● Membran ● Kolben ● Selbst entlüftend ● Nicht entlüftend | Max Eingangsdruck: 1380 bar | Max Ausgangsdruck: 1380 bar | Cv 0.05/0.1



## Der LF691 IM ÜBERBLICK...

Der LF691 ist ein kolbengesteuerter Druckregler für niedrige Durchflussmengen mit Keramiksitz, der höchsten Schutz vor den rauen Betriebsbedingungen bietet, wie sie bei wasserbasierten Hydraulikanwendungen wie Wasser-Glykol-Gemischen auftreten. Darüber hinaus verfügt der LF691 über ein Stecksystem für einen Eingangsdruck von über 690 bar.

Die einzigartige Sitzkartusche sorgt dafür, dass das Hauptventil während des Betriebs vollständig abgestützt ist, um ein „Ruckeln“ zu verhindern. Das Modell LF691 ist mit einer separaten, geschlossenen Entlüftung ausgestattet, um eine Beschädigung des Steuermechanismus zu verhindern und die Ableitung des Mediums in den Rücklaufbehälter zu ermöglichen.

## SPEZIFIKATION

Max Eingangsdruckbereich	1.380 bar
Ausgangsdruckbereiche	Bis zu 1.380 bar
Prüfdruck	150% des max. Arbeitsdrucks
Sitz Leckrate	Gemäß ANSI/FCI 70-3
Gewicht	4,8 kg

## STANDARDWERKSTOFFE

KOMPONENTE	MATERIALIEN
Gehäuse und Federhaube	ASTM A479 316/316L Edelstahl (UNS S31600/S31603)
	ASTM A479 17-4 Edelstahl (UNS S17400)
Ventilstift	ASTM A479 316/316L Edelstahl
	Keramik (Zirkonoxid)
Sitz	Keramik (Zirkonoxid)
Ventilfeder	ASTM A240 301 Edelstahl (UNS S30100)
Kolben	ASTM A479 316/316L Edelstahl
Handrad	Nylon or T-Bar
O-Ringe	NBR N70 (Nitril Buna N)
	FKM/FPM (Viton)
	HNBR (Hydrierten NBR)
Stellfeder	Chrom-Silizium-Draht

*Hinweis:* Die Nennleistung des Reglers kann durch Anschlussstyp, Cv-Wert und/oder Sitzmaterial begrenzt sein. Bei speziellen Anforderungen bezüglich Druck oder Temperatur wenden Sie sich bitte an unser Büro.

## MERKMALE UND VORTEILE

### 1 KERAMIK SITZ

Bietet den ultimativen Schutz vor Kavitation in Hydrauliksystemen.

### 2 VOLL ABGESTÜTZTES HAUPTVENTIL

Wirkt dämpfend, um ein „Ruckeln“ zu verhindern.

### 3 GEKAPSELTE ENTLÜFTUNG

Verhindert eine Beschädigung des Steuermechanismus und ermöglicht die Ableitung des Mediums in den Rücklaufbehälter.

### 4 EINFACHER ZUGRIFF AUF SITZ KARTUSCHE

Vereinfachte Wartung über die Unterseite des Reglers.

Verfügbarkeit und technische Daten der Produkte können jederzeit ohne Vorankündigung geändert werden. Bitte wenden Sie sich für aktuelle Informationen oder Serviceanfragen an Ihren Händler vor Ort oder direkt an das Werk. Pressure Tech Ltd unterstützt Sie gerne bei Produktempfehlungen – die Verantwortung, das passende Produkt für Ihre individuellen Anforderungen auszuwählen, liegt jedoch beim Anwender.



#### PRESSURE TECH LTD

Units 1-2, Graphite Way, Hadfield, Glossop, Derbyshire, UK, SK13 1QH

+44 (0)1457 899 307 | [sales@pressure-tech.com](mailto:sales@pressure-tech.com) | [www.pressure-tech.com](http://www.pressure-tech.com)

DESIGNED, MANUFACTURED AND BUILT IN THE UK

© 2026 Pressure Tech Ltd. All Rights Reserved.

210426

SEITE:  
1 von 4

# LF691 Datenblatt

DRUCKREGLER FÜR NIEDRIGEN DURCHFLUSS



Gas  Flüssig  Membran  Kolben  Selbst entlüftend  Nicht entlüftend | Max Eingangsdruck: 1380 bar | Max Ausgangsdruck: 1380 bar | Cv 0.05/0.1

## Zeichnungen und Einbaumaße

Maße beziehen sich auf 3/8" (MP) Variante und Standardkonfigurationen - für andere Optionen wenden Sie sich bitte an unser Büro. LF691 Design (und Maße) ändern sich bei 1,380 bar Kontrolldruck zu T-Griff Feststellung mit langer Federhaube.

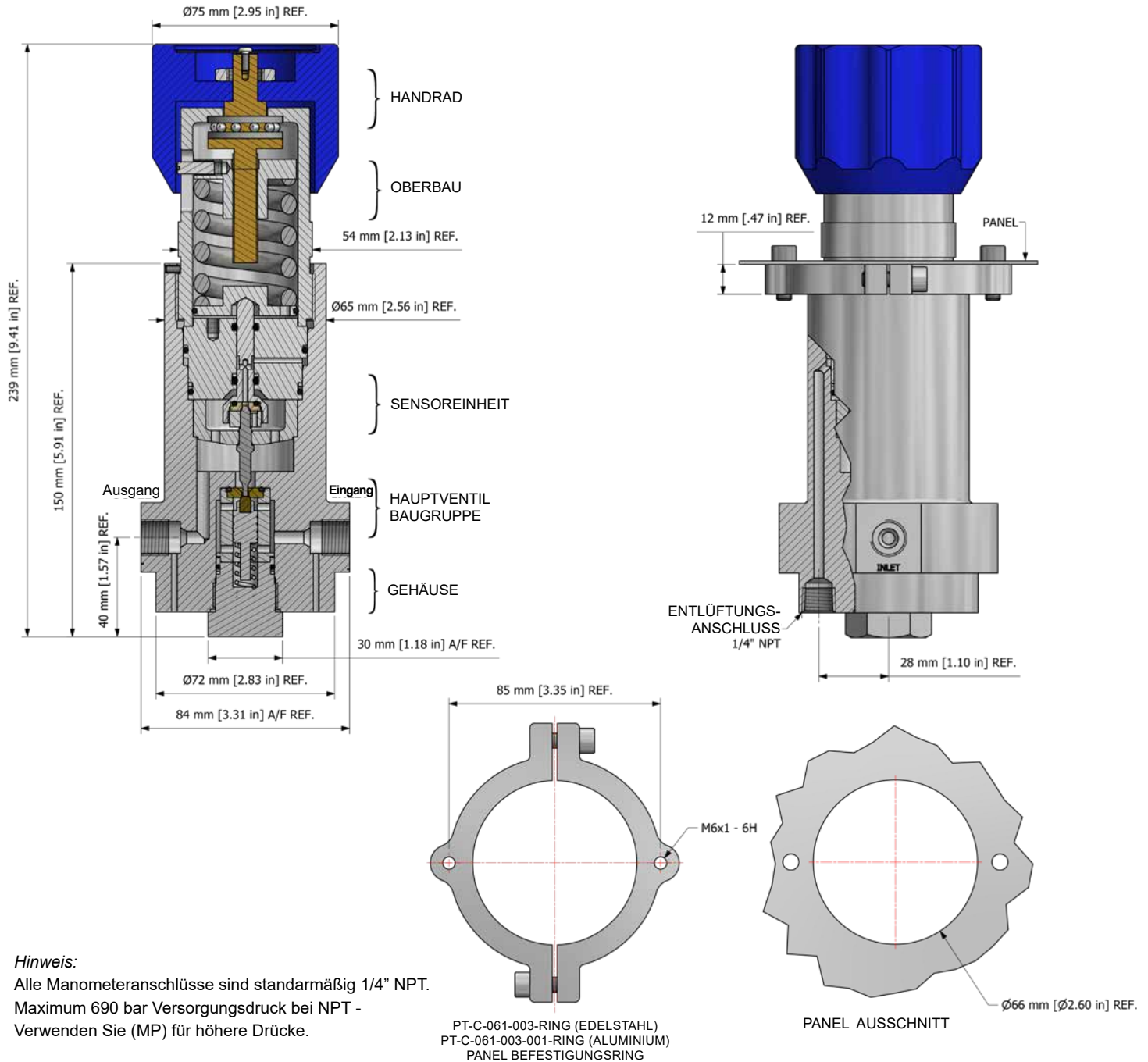

**Hinweis:**  
 Alle Manometeranschlüsse sind standardmäßig 1/4" NPT.  
 Maximum 690 bar Versorgungsdruck bei NPT -  
 Verwenden Sie (MP) für höhere Drücke.

Verfügbarkeit und technische Daten der Produkte können jederzeit ohne Vorankündigung geändert werden. Bitte wenden Sie sich für aktuelle Informationen oder Serviceanfragen an Ihren Händler vor Ort oder direkt an das Werk. Pressure Tech Ltd unterstützt Sie gerne bei Produktempfehlungen – die Verantwortung, das passende Produkt für Ihre individuellen Anforderungen auszuwählen, liegt jedoch beim Anwender.



**PRESSURE TECH LTD**  
 Units 1-2, Graphite Way, Hadfield, Glossop, Derbyshire, UK, SK13 1QH  
 +44 (0)1457 899 307 | [sales@pressure-tech.com](mailto:sales@pressure-tech.com) | [www.pressure-tech.com](http://www.pressure-tech.com)  
**DESIGNED, MANUFACTURED AND BUILT IN THE UK**  
 © 2026 Pressure Tech Ltd. All Rights Reserved.

210426

SEITE:  
2 von 4

# LF691 Datenblatt

DRUCKREGLER FÜR NIEDRIGEN DURCHFLUSS



● Gas ● Flüssig ● Membran ● Kolben ● Selbst entlüftend ● Nicht entlüftend | Max Eingangsdruck: 1380 bar | Max Ausgangsdruck: 1380 bar | Cv 0.05/0.1

## DURCHFUSSKURVE

Kontaktieren sie unser Büro für weitere Informationen.

## ANSCHLUSSKONFIGURATIONEN

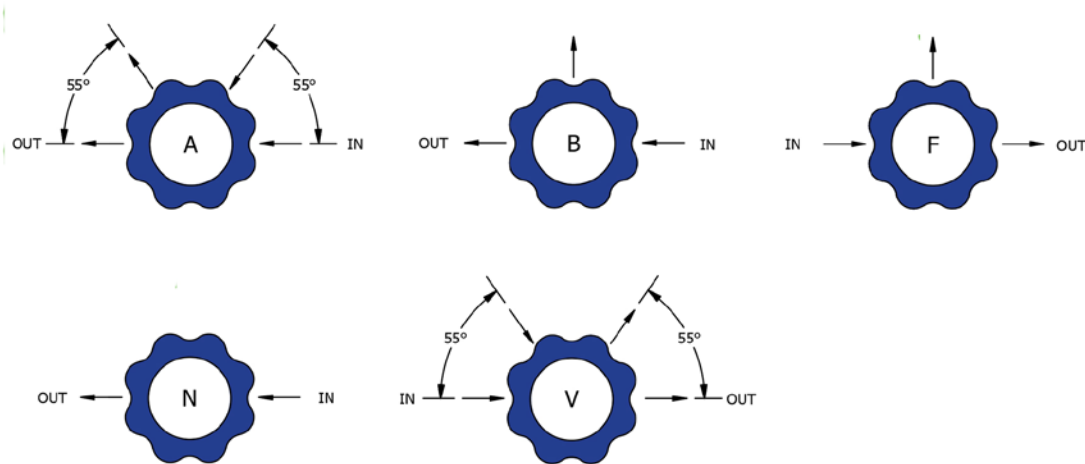

### Hinweis:

Weitere Anschlusskonfigurationen sind erhältlich - bitte wenden Sie sich für detaillierte Informationen an unser Büro.

Verfügbarkeit und technische Daten der Produkte können jederzeit ohne Vorankündigung geändert werden. Bitte wenden Sie sich für aktuelle Informationen oder Serviceanfragen an Ihren Händler vor Ort oder direkt an das Werk. Pressure Tech Ltd unterstützt Sie gerne bei Produktempfehlungen – die Verantwortung, das passende Produkt für Ihre individuellen Anforderungen auszuwählen, liegt jedoch beim Anwender.



### PRESSURE TECH LTD

Units 1-2, Graphite Way, Hadfield, Glossop, Derbyshire, UK, SK13 1QH

+44 (0)1457 899 307 | [sales@pressure-tech.com](mailto:sales@pressure-tech.com) | [www.pressure-tech.com](http://www.pressure-tech.com)

DESIGNED, MANUFACTURED AND BUILT IN THE UK

© 2026 Pressure Tech Ltd. All Rights Reserved.

210426

SEITE:  
3 von 4

# LF691 Datenblatt

## DRUCKREGLER FÜR NIEDRIGEN DURCHFLUSS



Gas  Flüssig  Membran  Kolben  Selbst entlüftend  Nicht entlüftend | Max Eingangsdruck: 1380 bar | Max Ausgangsdruck: 1380 bar | Cv 0.05/0.1

### BESTELLINFORMATIONEN

Um eine Pressure Tech Bestellnummer zu erstellen, fügen Sie die unten aufgeführten Zeichen in der angegebenen Reihenfolge zusammen:

<b>LF691</b>	<b>01</b>	<b>S</b>	<b>1034S</b>	<b>N</b>	<b>03A</b>	<b>N</b>	<b>NV</b>	<b>XXX</b>
<b>REGLER</b> LF691								<b>MODIFIKATIONEN*</b> Wenden Sie sich an unser Büro.
<b>CV WERT</b> 05 – 0.05 01 – 0.1 (max. Eingangsdruck 1,034 bar) 03 – 0.3 (max. Eingangsdruck 1,034 bar****)								<b>ENTLÜFTUNG</b> NV – nicht entlüftend SV – selbst entlüftend (gekapselt)
<b>GEHÄUSEMATERIAL**</b> S – ASTM A479 316/316L Edelstahl (max. Eingangsdruck 1,034 bar) R – ASTM A479 17-4 Edelstahl (max. Eingangsdruck 1,380 bar)								<b>ANSCHLUSSKONFIGURATIONEN</b> N - kein Manometeranschluss Weitere Konfigurationen siehe Seite 3.
<b>REGELDRUCK</b> 50 – Bis zu 50 bar 100 – Bis zu 100 bar 140 – Bis zu 140 bar*** 200 – Bis zu 200 bar 414 – Bis zu 414 bar 600 – Bis zu 600 bar*** 690 – Bis zu 690 bar 1,034 – Bis zu 1,034 bar 1,080 – Bis zu 1,080 bar*** 1,380 – Bis zu 1,380 bar****								<b>EINGANG/AUSGANG ANSCHLUSS**</b> 02A – 1/4" Mittlerer Druck (MP) 02N – 1/4" NPT† 03A – 3/8" Mittlerer Druck (MP) 03N – 3/8" NPT† 04A – 9/16" Mittlerer Druck (MP) 04N – 1/2" NPT†
<b>STEUERMECHANISMUS</b> A – Pneumatisch S – Feder gesteuert								<b>O-RING MATERIAL**</b> N – NBR V – FKM/FPM H – HNBR

OPTIONALES ZUBEHÖR - ZUSÄTZLICHES ZUBEHÖR EBENFALLS ERHÄLTlich		
	ARTIKELNUMMER	BESCHREIBUNG
Service Kit	SRK-LF691...	Verschiedene Optionen verfügbar
Panel Befestigungsring	PT-C-061-003-RING	Edelstahl Panel Befestigungsring
Panel Befestigungsring	PT-C-061-003-001-RING	Aluminium Panel Befestigungsring

\* Gegebenenfalls  
 \*\* Andere Anschlüsse/Materialien sind möglicherweise verfügbar  
 \*\*\* Nur pneumatisch gesteuert  
 \*\*\*\* T-Griff Feststellung/lange Federhaube  
 \*\*\*\*\* Kontrolldruck ≤ 690 bar, 'S' Gehäusematerial erforderlich  
 Kontrolldruck > 690 bar, 'R' Gehäusematerial erforderlich  
 † Max. 690 bar Versorgungsdruck bei NPT  
 - verwenden Sie (MP) für höhere Drücke

Verfügbarkeit und technische Daten der Produkte können jederzeit ohne Vorankündigung geändert werden. Bitte wenden Sie sich für aktuelle Informationen oder Serviceanfragen an Ihren Händler vor Ort oder direkt an das Werk. Pressure Tech Ltd unterstützt Sie gerne bei Produktempfehlungen – die Verantwortung, das passende Produkt für Ihre individuellen Anforderungen auszuwählen, liegt jedoch beim Anwender.



**PRESSURE TECH LTD**  
 Units 1-2, Graphite Way, Hadfield, Glossop, Derbyshire, UK, SK13 1QH  
 +44 (0)1457 899 307 | [sales@pressure-tech.com](mailto:sales@pressure-tech.com) | [www.pressure-tech.com](http://www.pressure-tech.com)  
**DESIGNED, MANUFACTURED AND BUILT IN THE UK**  
 © 2026 Pressure Tech Ltd. All Rights Reserved.